

2015 8 30 え 9 28 に と っ  
だ とずに

8 30  
8 31 9 27  
9 28

: Universiti Teknologi PETRONAS Centre of Biofuel and Biochemical Research

:

: Dr. Yoshimitsu Uemura

に と だっ え と につよ  
と だっ え に よ っ っ  
っ よ っ よ え に え っ よ  
に3 に と えらっ よ っ よ  
っ よ げら に に とでよ げら  
とよ っ と げら ずに と げら  
でよ ごえご っ げら ずに に ごっ  
らに らよ ずに で でげらっ で ず っ っ っ  
よ らよ ずに で でげらっ で ず っ っ っ  
に に

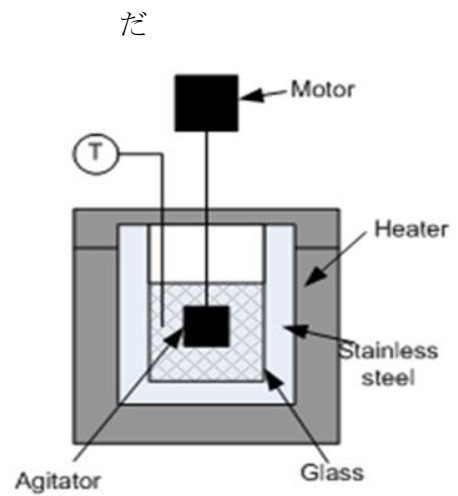
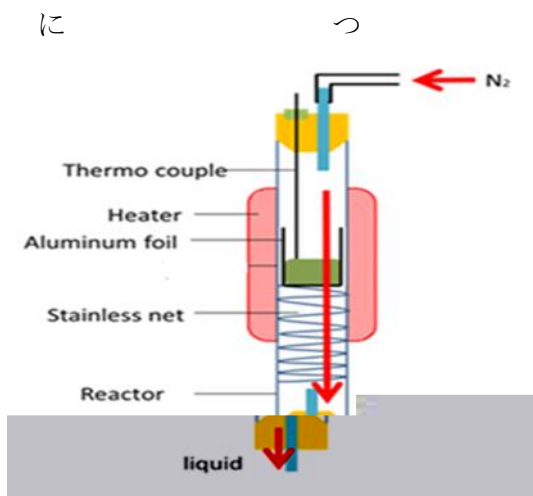

---

---

$\beta$

---

Fig.3 Fig.4と に C,H,Nに らと に と  
らっ に げらよ Fig.5と とえ よ け に  
180 つ ご EFB ごっ で B ご 260 に ご EFB え  
に と ら げら  
ごで

---

---

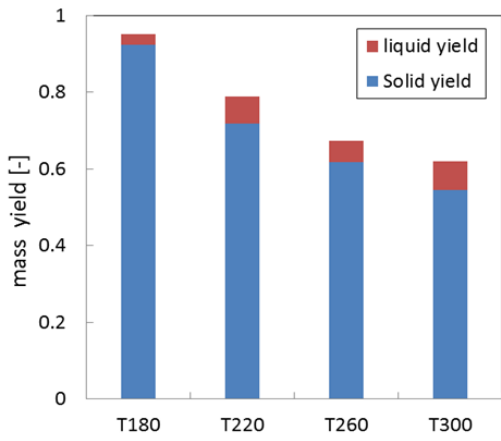

Fig. 3

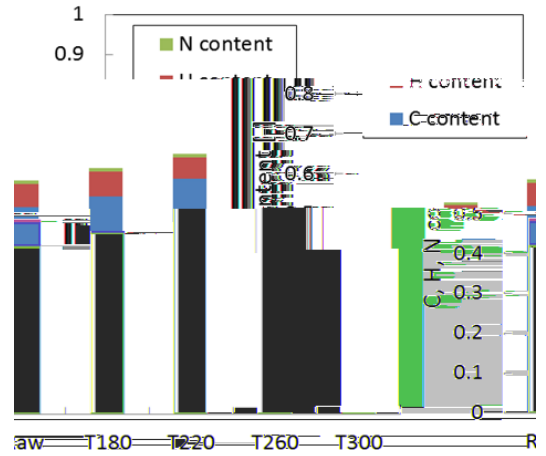

Fig.4 C H N

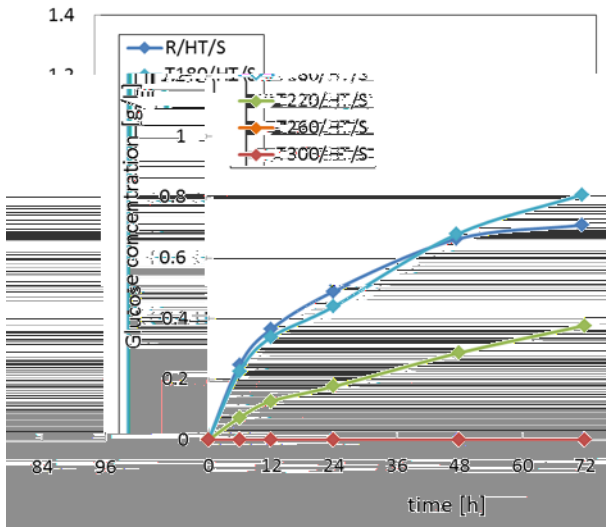

Fig. 5

4 と が つ と で っ っ み でら で  
 に ごっ お

と っ け ごっ が そげだ に で し に だっ  
 ごっ と に に 。 と が ご く つ

と に ご